



# BUENAS PRACTICAS EN LA MANIPULACIÓN MECÁNICA DE CARGAS



# fnac

The image shows the interior of a Fnac store. The large, illuminated 'fnac' logo is mounted on the ceiling. Below it, a long, curved reception desk with a yellow and orange facade is the central focus. To the left, there are shelves filled with books. In the background, a red curtain and a sign that says 'Zona to' are visible. A person is standing near the desk. On the right, a white pillar and a metal cart with 'abn' branding are present. The floor has a pattern of yellow circles on a dark background.

Presentación fnac

## Datos Fnac

---

**Fnac es la primera distribuidora europea de productos tecnológicos y culturales, un ejemplo único de alianza entre comercio y Cultura.**

**Creada en Francia en 1954 lleva más de 50 años trabajando para que la cultura llegue al mayor número de personas.**



# Datos Fnac España

Disponible las 24h del día en [www.fnac.es](http://www.fnac.es)

## Fnac España:

Fnac llega a España en 1993 inaugurando la tienda de Callao. En la actualidad tiene en España 50.000m<sup>2</sup> de superficie comercial distribuidas en 24 tiendas físicas en: Madrid (6 tiendas), Barcelona (5 tiendas), Valencia, Alicante, Murcia, Sevilla, Marbella, Málaga, A Coruña, Oviedo, Bilbao, San Sebastián, Zaragoza

Fnac España actualmente emplea a más de 2.000 personas.



DEL 19 AL 24 DE MAYO

**15% DE DESCUENTO** EN TODOS LOS TELEVISORES

**40% DE DESCUENTO** EN TELEVISORES EXCLUSIVOS FNAC.ES

**6€ DTO. EN CINE** HASTA EL 31 DE MAYO DE 2015

OFERTA DE STACADA	OFERTA DE STACADA	OFERTA DE STACADA
Samsung UE32A300 LED 32" con Full HD Smart TV. Modelo: UE32A300KCC. <b>430,10 €</b> en lugar de 550 €	LG 42L562V LED 42" 3D Full HD Smart TV. Modelo: 42L562V-AEU. <b>710,10 €</b> en lugar de 750 €	Panasonic TX-55CX68 LED 55" HD 1080p. Modelo: TX55CX68. <b>1.340,10 €</b> en lugar de 1.480 €

## Cultura Fnac (el ADN Fnac):

El **FÓRUM FNAC** es un espacio de intercambio cultural convertido en un auténtico punto de diálogo y de descubrimiento de todas las facetas de la cultura. Fnac ha sido la primera gran empresa del sector de la distribución en organizar actividades de animación cultural en sus tiendas y en apoyar la creación artística de manera constante y decidida.



Todas las tiendas Fnac cuentan con un Fórum en el que ofrecen conciertos en directo, proyecciones de películas, presentaciones de libros y nuevas tecnologías, debates etc...

Cada año tienen lugar cerca de 5.000 actos culturales en los fórum de las tiendas de Fnac España.

# Cultura Fnac (el ADN Fnac):

## EXPOSICIONES FOTGRÁFICAS

Fnac tiene en la fotografía una de sus señas de identidad más reconocibles, prueba de ello son las exposiciones fotográficas que se organizan en todas las tiendas Fnac.

Las exposiciones más prestigiosas han desembarcado en las Galerías Fotográficas de las tiendas Fnac.

**culturafnac.es**

Culturafnac.es es el portal cultural de la Fnac. Es el site de referencia en cultura de España y donde tanto colaboradores internos (nuestros expertos en las diferentes áreas) como colaboradores externos de la talla del escritor Agustín Fernández Mallo, el editor Julián Rodríguez, Adolfo García Ortega, columnista de El País, el fotógrafo Mikel Aristregi, el cineasta y productor Rodrigo Cortés colaboran en el mismo.



# Club Fnac Ocio y Cultura

El Club de fidelización Fnac cuenta con 650.000 Socios en España. El grueso del colectivo está entre los 35 y 50 años, predominando los hombres (60%) sobre las mujeres (40%). El Club ofrece a los Socios sus mejores ventajas





- .BUENAS PRACTICAS APILADOR Y  
GANCHO

# II-.MAQUINA VINCA

CALLAO



BRAZO  
INGRAVIDO

MANIPULADOR

RESTOTIENDAS



# ¿Cómo se prepara la mercancía en logística central?





# CUAL ES EL OBJETIVO



DIVIDIR EL ROLL  
CON UNA SOLUCION  
FIJA (CALLAO) O CON  
UNA SOLUCION  
MOVIBLE (RESTOS DE  
CENTROS)



DEJAR EL PRODUCTO  
ALTURA MAS  
ADECUADA  
PARA REPONER



# PLANTEAMIENTO DEL PROYECTO PREVENTIVO EN CALLAO

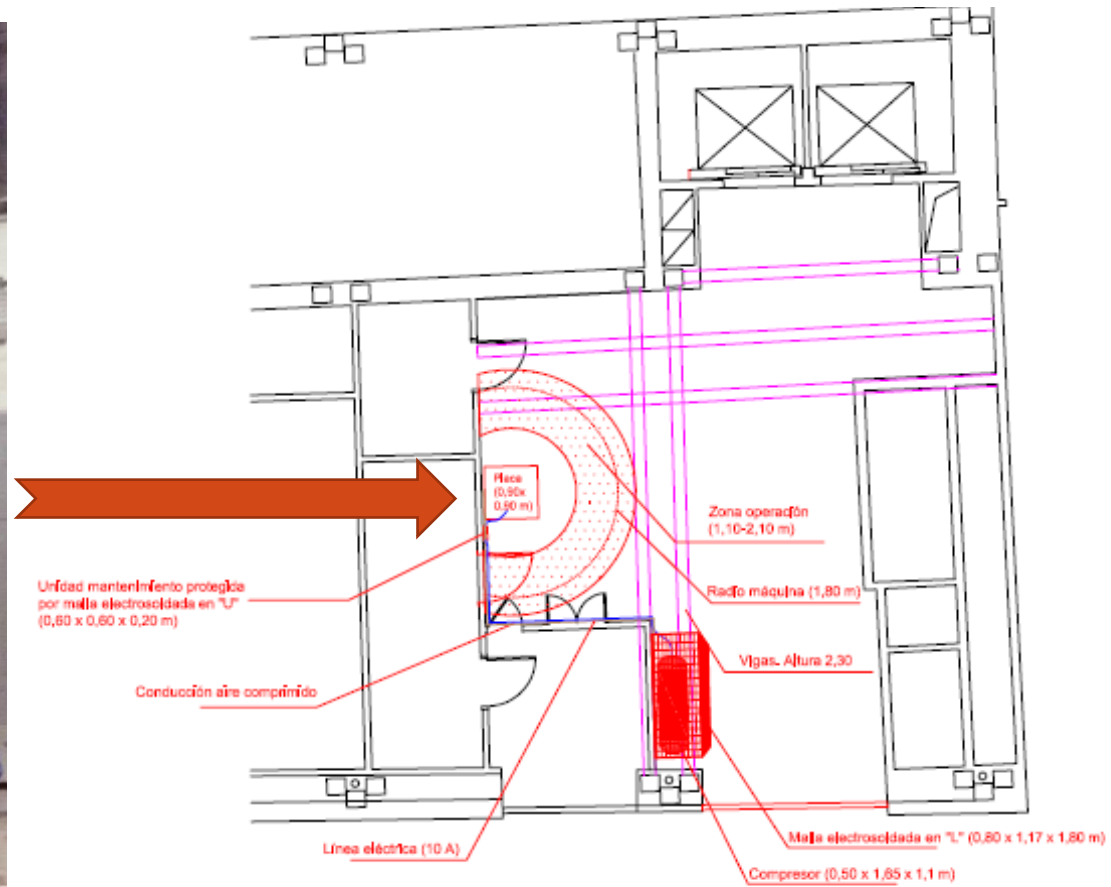

-UBICACIÓN EN EL STOCK AL LADO DE LOS MONTACARGAS

# PLANTEAMIENTO DEL PROYECTO PREVENTIVO EN CALLAO ¿EN QUE CONSISTE?

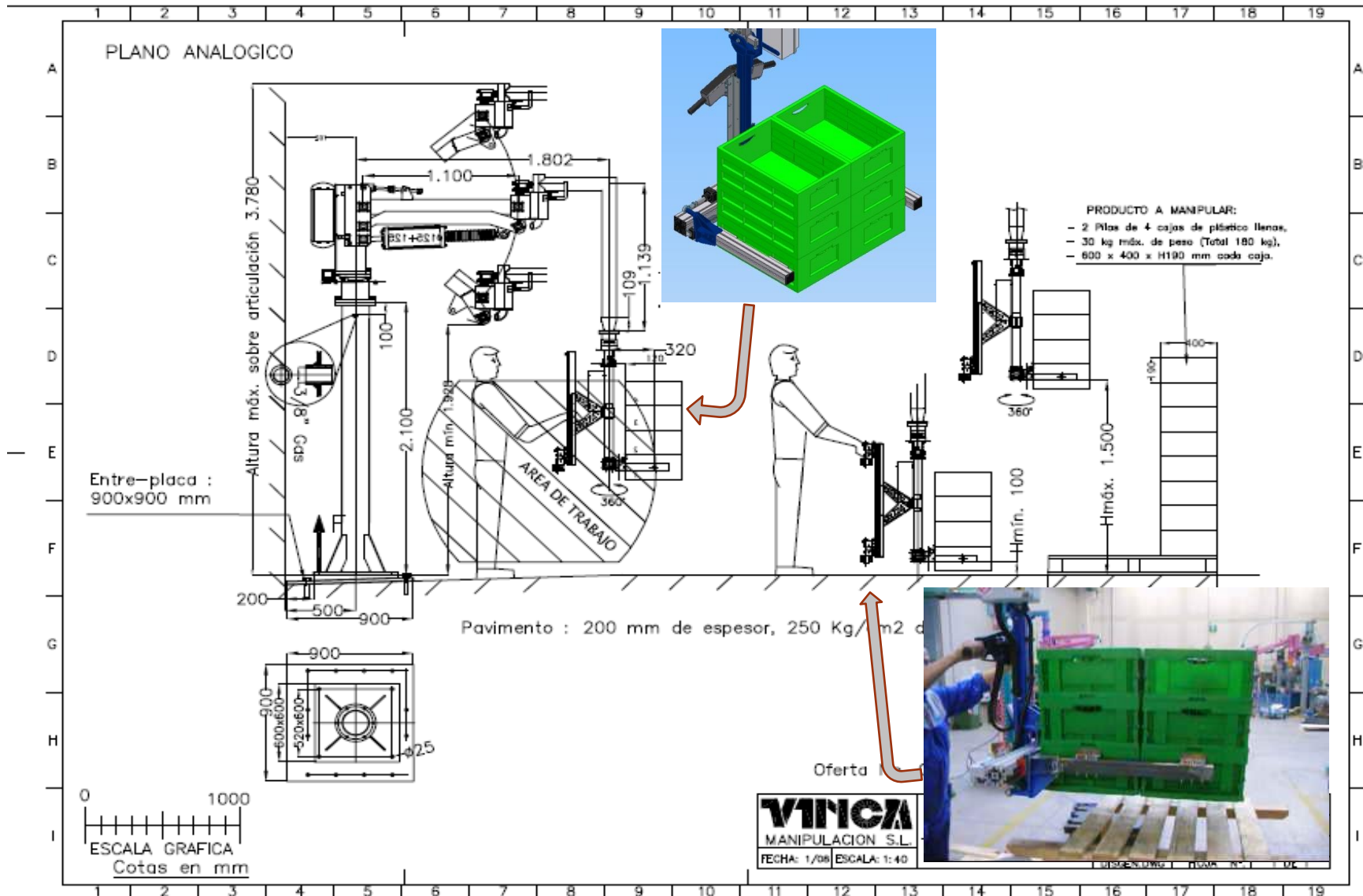

# PLANTEAMIENTO DEL PROYECTO PREVENTIVO RESTOS DE CENTROS

13. DIAGRAMA DE CONEXIONES ELÉCTRICAS PARA UNIDAD DE ACCIONAMIENTO ÚNICO

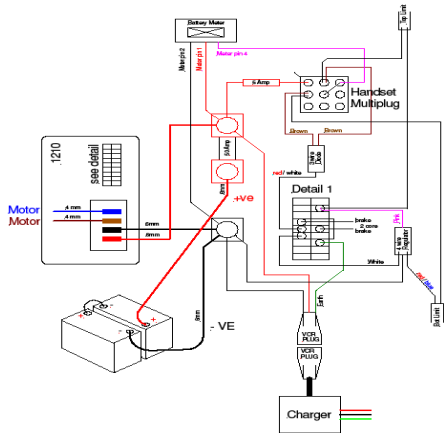

MAQUINA MOVIBLE ,POSIBILIDAD DE TRABAJAR EN PLANTA,SIMPLE,SEGURA Y FIABLE.

# PLANTEAMIENTO DEL PROYECTO PREVENTIVO RESTOS DE CENTROS ¿EN QUE CONSISTE?

## 1. SITÚA EL ROL



- A. Coloca el rol dentro de la pinza.
- B. Frena el rol.
- C. Coloca la pinza a la altura indicada para dividir el rol.



## 2. ANCLA Y ELEVA



- A. Sitúate en el lado derecho de la máquina y pulsa el mando hasta alcanzar la altura deseada.
- B. Ancla la pinza en la caja deseada y elévala unos centímetros.



## 3. RETIRA Y BAJA



- A. Retira la parte inferior del rol.
- B. Pon una plataforma vacía hasta que ajuste en los topes.
- C. Baja la pinza con la división del rol hasta colocarlo en la plataforma y desánclala.
- D. Retira el nuevo rol de la máquina.



# DESARROLLO ACCESORIO: EL GANCHO

1-.Para llevar las cajas vacias sin doblar la espalda

2-.Para sacar de la maquina los rollos.

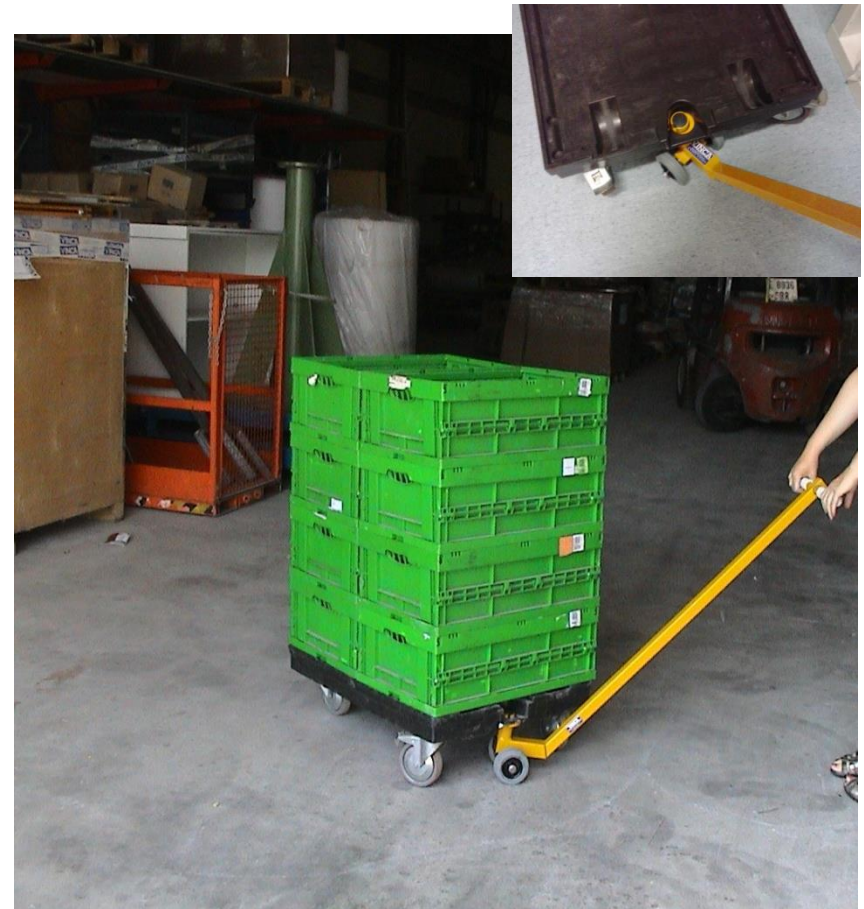

# RESULTADO NACIONAL



AÑO	Accidentes España	Contingencia: Trastornos musculoesqueléticos
2010	40	25
2013	25	15
2014	20	9

<b>DISMINUCION</b>	<b>50%</b>	<b>64%</b>
--------------------	------------	------------

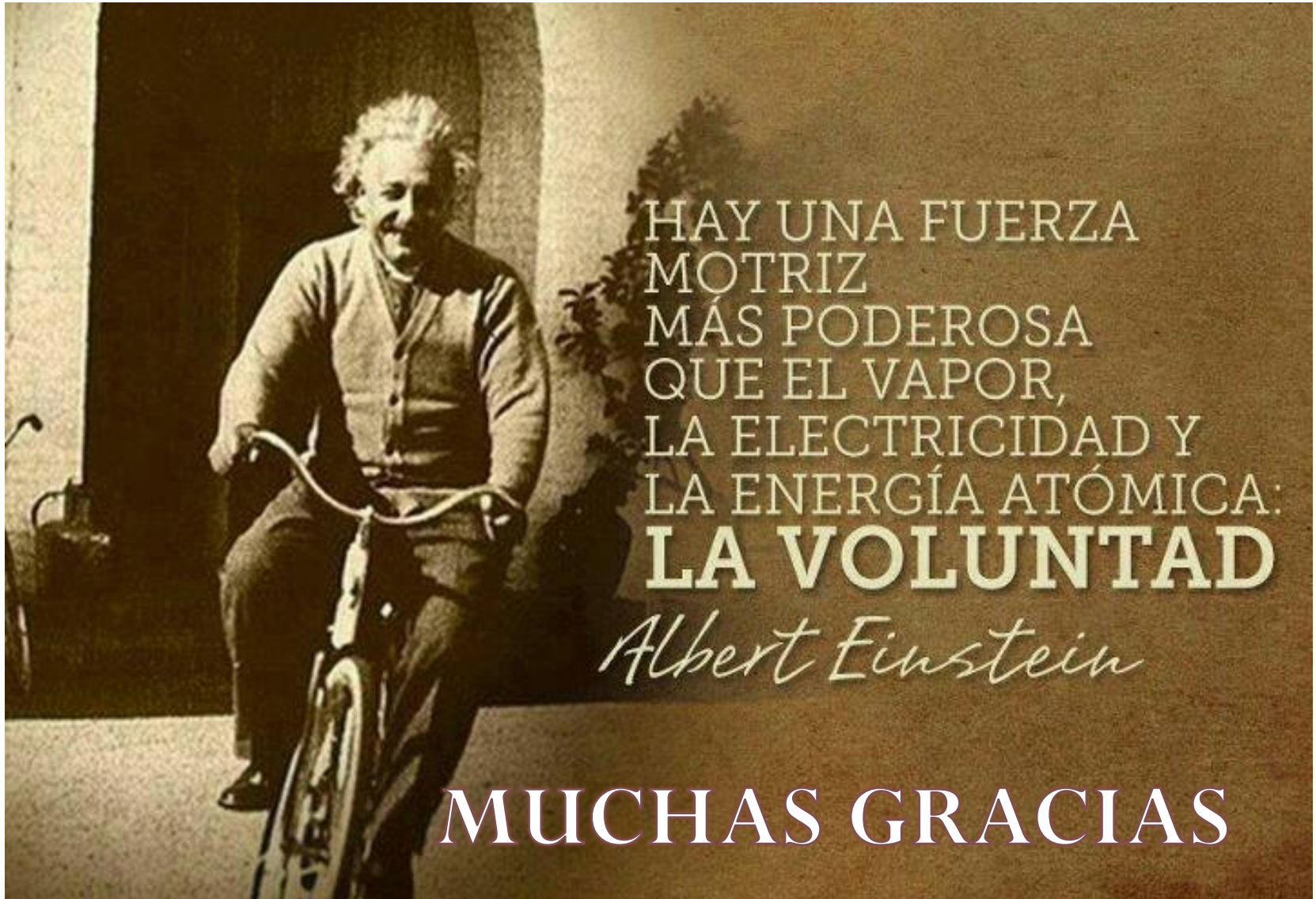

HAY UNA FUERZA  
MOTRIZ  
MÁS PODEROSA  
QUE EL VAPOR,  
LA ELECTRICIDAD Y  
LA ENERGÍA ATÓMICA:  
**LA VOLUNTAD**

*Albert Einstein*

**MUCHAS GRACIAS**